

Bedienungsanleitung

Kat. Nr. 60.1011.12



TFA

HÜ-Ü-Ü – Kinder-Wecker

Vielen Dank, dass Sie sich für dieses Gerät aus dem Hause TFA entschieden haben.

1. Bevor Sie mit dem Gerät arbeiten

- Lesen Sie sich bitte die Bedienungsanleitung genau durch.
- Durch die Beachtung der Bedienungsanleitung vermeiden Sie auch Beschädigungen des Geräts und die Gefährdung Ihrer gesetzlichen Mängelrechte durch Fehlgebrauch.
- Für Schäden, die aus Nichtbeachtung dieser Bedienungsanleitung verursacht werden, übernehmen wir keine Haftung.
- Beachten Sie besonders die Sicherheitshinweise!
- Bewahren Sie diese Bedienungsanleitung gut auf!

2. Einsatzbereich und alle Vorteile Ihres neuen Gerätes auf einen Blick

- Mit Pferdewiehern als Wecksignal (Hü-ü-ü)
- Große, gut ablesbare Ziffern und Minutenmarkierungen
- Fluoreszierender Stunden und Minutenzeiger
- Sekundenzeiger
- Einfache Bedienung
- Gehäuse aus stoßsicherem Kunststoff

3. Zu Ihrer Sicherheit

- Das Produkt ist ausschließlich für den oben beschriebenen Einsatzbereich geeignet. Verwenden Sie das Produkt nicht anders, als in dieser Anleitung dargestellt wird.
- Das eigenmächtige Reparieren, Umbauen oder Verändern des Gerätes ist nicht gestattet.
- Dieses Gerät ist nicht für medizinische Zwecke oder zur öffentlichen Information geeignet und nur für den privaten Gebrauch bestimmt.

Vorsicht! Verletzungsgefahr:

- Das Gerät ist kein Spielzeug. **Achtung:** Nicht für Kinder unter 3 Jahren geeignet, ab lösbare Kleinteile könnten verschluckt werden.
- Batterien nicht ins Feuer werfen, kurzschließen, auseinander nehmen oder aufladen. Explosionsgefahr!
- Batterien enthalten gesundheitsschädliche Säuren. Um ein Auslaufen der Batterien zu vermeiden, sollten schwache Batterien möglichst schnell ausgetauscht werden. Verwenden Sie nie gleichzeitig alte und neue Batterien oder Batterien unterschiedlichen Typs. Beim Hantieren mit ausgelaufenen Batterien chemikalienbeständige Schutzhandschuhe und Schutzbrille tragen!

Wichtige Hinweise zur Produktsicherheit!

- Setzen Sie das Gerät keinen extremen Temperaturen, Vibrationen und Erschütterungen aus.
- Vor Feuchtigkeit schützen.

4. Gehäuse

- 1 Batteriefach
- 2 Einstellknopf für Uhrzeit und Alarmzeit
- 3 Glocke zum Einschalten und Ausschalten des Alarms



Bedienungsanleitung

Kat. Nr. 60.1011.12

TFA

5. Inbetriebnahme

- Öffnen Sie das Batteriefach und entfernen Sie den Batterieunterbrechungsstreifen.
- Das Gerät ist jetzt betriebsbereit.

5.1 Einstellen der Uhrzeit

- Um die aktuelle Uhrzeit einstellen zu können, ziehen Sie den Einstellknopf heraus.

5.2 Einstellen der Alarmzeit

- Um die gewünschte Alarmzeit einstellen zu können, drücken Sie den Einstellknopf wieder zurück.
- Zum Einschalten und Ausschalten der Alarmfunktion drücken Sie auf die Glocke.

6. Pflege und Wartung

- Reinigen Sie das Gerät mit einem weichen, leicht feuchten Tuch. Keine Scheuer- oder Lösungsmittel verwenden!
- Entfernen Sie die Batterien, wenn Sie das Gerät längere Zeit nicht verwenden.
- Bewahren Sie Ihr Gerät an einem trockenen Platz auf.

7. Fehlerbeseitigung

Problem	Lösung
Keine Zeigerbewegung	→ Batterien polrichtig einlegen → Batterien wechseln
Unkorrekte Anzeige	→ Batterien wechseln

Wenn Ihr Gerät trotz dieser Maßnahmen immer noch nicht funktioniert, wenden Sie sich an den Händler, bei dem Sie das Produkt gekauft haben.

8. Entsorgung

Dieses Produkt wurde unter Verwendung hochwertiger Materialien und Bestandteile hergestellt, die recycelt und wiederverwendet werden können.



Batterien und Akkus dürfen keinesfalls in den Hausmüll!

Als Verbraucher sind Sie gesetzlich verpflichtet, gebrauchte Batterien und Akkus zur umweltgerechten Entsorgung beim Handel oder entsprechenden Sammelstellen gemäß nationaler oder lokaler Bestimmungen abzugeben.

Die Bezeichnungen für enthaltene Schwermetalle sind: Cd=Cadmium, Hg=Quecksilber, Pb=Blei



Dieses Gerät ist entsprechend der EU-Richtlinie über die Entsorgung von Elektro- und Elektronik-Altgeräten (WEEE) gekennzeichnet.

Dieses Produkt darf nicht mit dem Hausmüll entsorgt werden. Der Nutzer ist verpflichtet, das Altgerät zur umweltgerechten Entsorgung bei einer ausgewiesenen Annahmestelle für die Entsorgung von Elektro- und Elektronikgeräten abzugeben.

9. Technische Daten

Spannungsversorgung:	2 x 1,5 V AA Batterien (inklusive)
Gehäusemaße:	130 x 52 x 132 mm
Gewicht:	186 g (nur Gerät)

TFA Dostmann GmbH & Co.KG, Zum Ottersberg 12, D-97877 Wertheim.
Diese Anleitung oder Auszüge daraus dürfen nur mit Zustimmung von TFA Dostmann veröffentlicht werden. Die technischen Daten entsprechen dem Stand bei Drucklegung und können ohne vorherige Benachrichtigung geändert werden.
www.tfa-dostmann.de 10/12

Instruction Manual

Kat. Nr. 60.1011.12

TFA

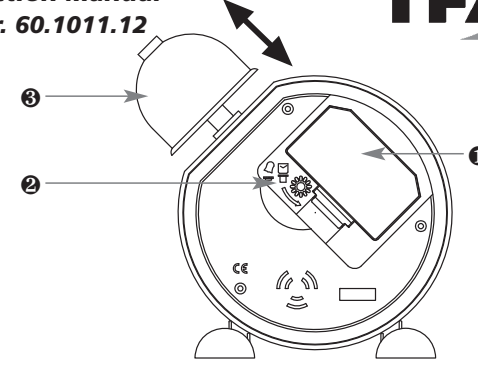

HÜ-Ü-Ü – Children's alarm clock

Thank you for choosing this instrument from TFA.

1. Before you use it

- Please be sure to read the instruction manual carefully.
- Following the instruction manual for use will prevent damage to the device and loss of your statutory rights arising from defects due to incorrect use.
- We shall not be liable for any damage occurring as a result of not following these instructions.
- Please take particular note of the safety advice!
- Please keep this instruction manual for future reference.

2. Field of operation and all of the benefits of your new instrument at a glance

- With horse neighing as alarm sound (hiiiiii)
- Large easy to read hours and minutes marks
- Fluorescent hour and minute hand
- Second hand
- Simple operation
- Housing made of shock-resistant plastic

4. For your safety

- The product is exclusively intended for the field of application described above. The product should only be used as described within this instruction.
- Unauthorised repairs, modifications or changes to the product are prohibited.
- The product is not to be used for medical purpose or for public information, but is intended only for home use.



Caution!
Risk of injury:

- The product is not a toy. **Warning:** Not recommended for children under 3 years - due to detachable small parts which could be swallowed.
- Batteries must not be thrown into the fire, short-circuited, taken apart or recharged. Risk of explosion!
- Batteries contain harmful acids. Low batteries should be changed as soon as possible to prevent damage caused by a leaking battery. Never use a combination of old and new batteries together, nor batteries of different types. Wear chemical-resistant protective gloves and glasses when handling leaked batteries.



Important information on product safety!

- Do not place the unit near extreme temperatures, vibration or shock.
- Protect from moisture.

4. Housing

- 1 Battery compartment
- 2 Setting knob for time and alarm time
- 3 Bell for activating and deactivating the alarm

5. Getting started

- Open the battery compartment and remove the insulation strip.
- The unit is now ready to use.



Instruction Manual

Kat. Nr. 60.1011.12

TFA

5.1 Setting of the clock

- Pull out the setting knob at the backside and set the actual time.

5.2 Setting of the alarm

- Press back the setting knob and set your desired alarm time.
- For activating and deactivating the alarm press the bell.

6. Care and maintenance

- Clean it with a soft damp cloth. Do not use solvents or scouring agents.
- Remove the batteries if you do not use the product for a lengthy period.
- Keep the instrument in a dry place.

7. Troubleshooting

Problem	Solution
No pointer movement	→ Ensure batteries polarities are correct → Change batteries
Incorrect display	→ Change batteries

If your device fails to work despite these measures contact the supplier from whom you purchased it.

8. Waste disposal

Never dispose empty batteries and rechargeable batteries in household waste. As a consumer, you are legally required to take them to your retail store or to appropriate collection sites depending to national or local regulations in order to protect the environment.

The symbols for the heavy metals contained are:
Cd=cadmium, Hg=mercury, Pb=lead



This instrument is labelled in accordance with the EU Waste Electrical and Electronic Equipment Directive (WEEE).

Please do not dispose of this instrument in household waste. The user is obligated to take end-of-life devices to a designated collection point for the disposal of electrical and electronic equipment, in order to ensure environmentally-compatible disposal.

9. Specifications

Power consumption:	2 x 1.5 V AA Batteries (included)
Housing dimension:	130 x 52 x 132 mm
Weight:	186 g (only instrument)

TFA Dostmann GmbH & Co.KG, Zum Ottersberg 12, D-97877 Wertheim.
No part of this manual may be reproduced without written consent of TFA Dostmann. The technical data are correct at the time of going to print and may change without prior notice.
www.tfa-dostmann.de 10/12



Mode d'emploi

Kat. Nr. 60.1011.12

TFA



HÜ-Ü-Ü – Réveil pour enfants

Nous vous remercions d'avoir choisi l'appareil de la Société TFA.

1. Avant d'utiliser l'appareil

- Lisez attentivement le mode d'emploi.
- En respectant ce mode d'emploi, vous éviterez d'endommager votre appareil et de perdre vos droits résultant d'un défaut pour cause d'utilisation non conforme.
- Nous n'assumons aucune responsabilité pour des dommages qui auraient été causés par le non-respect du présent mode d'emploi.
- Suivez bien toutes les consignes de sécurité!
- Conservez soigneusement le mode d'emploi!

2. Aperçu du domaine d'utilisation et tous les avantages de votre nouvel appareil

- Avec hennissements de chevaux comme son de réveil (hiiiiiii)
- Avec de grands chiffres facilement lisibles et des repères pour les minutes
- Aiguilles des heures et minutes fluorescentes
- Aiguille des secondes
- Opération simple
- Boîtier en plastique résistant aux chocs

3. Pour votre sécurité

- L'appareil est uniquement destiné à l'utilisation décrite ci-dessus. Ne l'utilisez jamais à d'autres fins que celles décrites dans le présent mode d'emploi.
- Vous ne devez en aucun cas réparer, démonter ou modifier l'appareil par vous-même.
- Cet appareil ne convient ni pour une utilisation médicale ni pour l'information publique, il est destiné uniquement à un usage privé.



Attention!
Danger de blessure:

- L'appareil n'est pas un jouet. **Attention:** Pas approprié pour les enfants de moins de 3 ans, des petits matériels pourraient être avalés.
- Ne jetez jamais les piles dans le feu, ne les court-circuitiez pas, ne les démontez pas et ne les rechargez pas. Risques d'explosion!
- Les piles contiennent des acides nocifs pour la santé. Une pile faible doit être remplacée le plus rapidement possible, afin d'éviter une fuite. N'utilisez jamais des piles anciennes avec des piles neuves simultanément ou bien encore des piles de types différents. Pour manipuler des piles qui ont coulé, utilisez des gants de protection chimique spécialement adaptés et portez des lunettes de protection !



Conseils importants de sécurité du produit!

- Évitez d'exposer l'appareil à des températures extrêmes, à des vibrations ou à des chocs.
- Protégez-le contre l'humidité.

4. Boîtier

- 1 Logement batterie
- 2 Bouton réglage de l'heure et l'heure d'alarme
- 3 Cloche pour activer et désactiver l'alarme



Mode d'emploi

Kat. Nr. 60.1011.12

TFA

5. Mise en service

- Ouvrir le logement de batterie et enlever la bande d'interruption de la pile.
- L'instrument est maintenant prêt à fonctionner.

5.1 Réglage de l'heure

- Sortir le bouton de réglage au verso et régler l'heure actuelle.

5.2 Réglage de l'alarme

- Appuyer sur le bouton de réglage et régler l'heure d'alarme souhaitée.
- Appuyez sur la cloche pour activer et désactiver la fonction d'alarme.

6. Entretien et maintenance

- Pour le nettoyage de l'appareil, utilisez un chiffon doux et humide. N'utilisez aucun dissolvant ou agent abrasif!
- Enlevez les piles, si vous n'utilisez pas votre appareil pendant une durée prolongée.
- Conserver votre appareil dans un endroit sec.

7. Dépannage

Problème	Résolution
Aucun mouvement des aiguilles	→ Contrôlez la bonne polarité des piles → Changez les piles
Indication incorrecte	→ Changez les piles

Si votre appareil ne fonctionne toujours pas malgré ces mesures, adressez-vous à votre vendeur.

8. Traitement des déchets

Les piles et accus usagés ne peuvent en aucun cas être jetés dans les ordures ménagères !
En tant qu'utilisateur, vous avez l'obligation légale de rapporter les piles et accus usagés à votre revendeur ou de les déposer dans une déchetterie proche de votre domicile conformément à la réglementation nationale et locale.

Les métaux lourds sont désignés comme suit:
Cd=cadmium, Hg=mercure, Pb=plomb

Cet appareil est conforme aux normes de l'UE relatives au traitement des déchets électriques et électroniques (WEEE).

L'appareil usagé ne doit pas être jeté dans les ordures ménagères. L'utilisateur s'engage, pour le respect de l'environnement, à déposer l'appareil usagé dans un centre de traitement agréé pour les déchets électriques et électroniques.

9. Caractéristiques techniques

Alimentation:	2 x 1,5 V AA (Piles incluses)
Mesure de boîtier:	130 x 52 x 132 mm
Poids:	186 g (appareil seulement)

TFA Dostmann GmbH & Co.KG, Zum Ottersberg 12, D-97877 Wertheim.
La reproduction, même partielle de la présente mode d'emploi est strictement interdite avec accord explicite de TFA Dostmann. Les spécifications techniques de ce produit ont été actualisées au moment de l'impression et peuvent être modifiées, sans avis préalable.
www.tfa-dostmann.de 10/12

Istruzioni per l'uso
Kat. Nr. 60.1011.12
TFA
Istruzioni per l'uso
Kat. Nr. 60.1011.12

5. Messa in funzione

- Aprire il vano batteria e togliere la striscia d'interruzione dalla batteria.
- Ora l'apparecchio è pronto per l'uso.

5.1 Impostazione dell'ora

- Estrarre la manopola situato sul retro ed impostare l'ora attuale.

5.2 Regolazione dell'ora di allarme

- Premere la manopola ed impostare l'ora della sveglia.
- Per attivare o disattivare la funzione di allarme premere la campanella.

6. Cura e manutenzione

- Per pulire l'apparecchio utilizzare solo un panno morbido leggermente inumidito. Non usare solventi o abrasivi.
- Rimuovere le batterie, se non si utilizza per un periodo prolungato.
- Collocate il dispositivo in un luogo asciutto.

7. Guasti

Problema	Risoluzione del problema
Nessun movimento	→ Inserire le batterie rispettando le corrette polarità → Cambiare le batterie
Indicazione non corretta	→ Cambiare le batterie

Qualora il vostro apparecchio continui a non funzionare nonostante queste procedure, rivolgetevi al venditore presso il quale lo avete acquistato.

8. Smaltimento



È assolutamente vietato gettare le batterie (ricaricabili e non) tra i rifiuti domestici. In qualità di consumatori, siete tenuti per legge a consegnare le batterie usate al negoziante o ad altri enti preposti al riciclo in conformità alle vigenti disposizioni nazionali o locali, ai fini di uno smaltimento ecologico.

Le sigle dei metalli pesanti contenuti sono:
Cd=cadmio, Hg=mercurio, Pb=piombo



Questo apparecchio è etichettato in conformità alla Direttiva UE sullo smaltimento delle apparecchiature elettriche ed elettroniche (WEEE). Questo prodotto non deve essere smaltito insieme ai rifiuti domestici. Il consumatore è tenuto a consegnare il vecchio apparecchio presso un punto di raccolta per lo smaltimento di apparecchiature elettriche ed elettroniche ai fini di uno smaltimento ecologico.

9. Dati tecnici

Alimentazione:	2 x 1,5 V AA (batterie incluse)
Dimensioni esterne:	130 x 52 x 132 mm
Peso:	186 g (solo apparecchio)

TFA Dostmann GmbH & Co.KG, Zum Ottersberg 12, D-97877 Wertheim.

È vietata la pubblicazione delle presenti istruzioni o di parti di esse senza una precedente autorizzazione della TFA Dostmann. I dati tecnici corrispondono allo stato del prodotto al momento della stampa e possono cambiare senza preavviso. www.tfa-dostmann.de 10/12

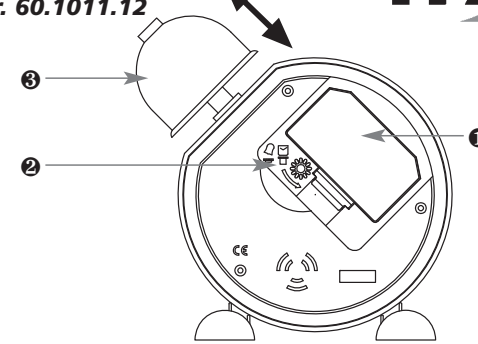
Gebruiksaanwijzing
Kat. Nr. 60.1011.12
TFA

HÜ-Ü-Ü – Kinderwekker

NL

Hartelijk dank dat u voor dit apparaat van de firma TFA hebt gekozen.

1. Voor u met het apparaat gaat werken

- Leest u a.u.b. de gebruiksaanwijzing aandachtig door.
- Door rekening te houden met wat er in de handleiding staat verijdt u ook beschadigingen van het apparaat en riskeert u niet dat uw wettelijke rechten bij gebreken niet meer gelden door verkeerd gebruik.
- Voor schade die wordt veroorzaakt door het negeren van de handleiding aanvaarden wij geen aansprakelijkheid.
- Neem in elk geval acht op de veiligheidsinstructies!
- Bewaar deze gebruiksaanwijzing a.u.b. goed!

2. Hoe u uw nieuw apparaat kunt gebruiken en alle voordelen ervan in één oogopslag

- Met paardengehinnik als weksignaal (Huuu-uu)
- Grote goed leesbare cijfers en minutenindicatie
- Fluorescerende uren en minutenwijzers
- Secondewijzer
- Eenvoudige bediening
- Behuizing van stootvast kunststof

3. Voor uw veiligheid

- Het produkt is uitsluitend geschikt voor de hierboven beschreven doeleinden. Gebruik het produkt niet anders dan in deze handleiding is aangegeven.
- Het eigenmachtig repareren, verbouwen of veranderen van het apparaat is niet toegestaan.
- Het apparaat is niet geschikt voor medische doeleinden of voor openbare informatie, maar bestemd voor particulier gebruik.

**Opgelet!
Kans op letsel:**

- Het apparaat is geen speelgoed. **Attentie:** Niet geschikt voor kinderen onder 3 jaar, bevat kleine onderdelen die ingeslikt kunnen worden.
- Batterijen niet in het vuur gooien, niet kortsluiten, niet uit elkaar halen of opladen. Kans op explosie!
- Batterijen bevatten zuren die de gezondheid schaden. Zwakke batterijen moeten zo snel mogelijk worden vervangen om lekkage van de batterijen te voorkomen. Gebruik nooit tegelijkertijd oude en nieuwe batterijen van verschillende typen. Draag keukenhandschoenen die bestand zijn tegen chemicaliën en een beschermbril wanneer u met uitgelopen batterijen hanteert!

Belangrijke informatie over de produktveiligheid!

- Stel het apparaat niet bloot aan extreme temperaturen, trillingen en schokken.
- Tegen vocht beschermen.

4. Behuizing

- ① Batterijvak
- ② Instelknop tijd en wektijd
- ③ Klok voor het in- en uitschakelen van het alarm

Gebruiksaanwijzing
Kat. Nr. 60.1011.12
TFA

5. Inbedrijfstelling

- Open het batterijvak u verwijder de isolatiestrook van de batterijen.
- Het toestel is nu bedrijfsklaar.

5.1 Instelling van de tijd

- Trek de instelknop aan de achterkant uit en stel de actuele tijd in.

5.2 Instelling van de wektijd

- Druk op de instelknop en stel de gewenste alarm tijd in.
- Voor het in- en uitschakelen van de alarmfunctie drukt u op de klok.

6. Schoonmaken en onderhoud

- Maak het apparaat met een zachte, enigszins vochtige doek schoon. Geen schuur- of oplosmiddelen gebruiken!
- Verwijder de batterijen als u het apparaat langere tijd niet gebruikt.
- Bewaar het apparaat op een droge plaats.

7. Storingwijzer

Probleem	Oplossing
Geen wijzerbeweging	→ Batterijen met de juiste poolrichting plaatsen → Vervang de batterijen
Geen correcte display	→ Vervang de batterijen

Neem contact op met de dealer bij wie u dit produkt gekocht heeft als uw apparaat ondanks deze maatregelen nog steeds niet werkt.

8. Verwijderen



Batterijen en accu's mogen niet met het huisvuil worden weggegooid. Als consument bent u wettelijk verplicht om gebruikte batterijen en accu's bij uw dealer af te geven of naar de daarvoor bestemde containers volgens de nationale of lokale bepalingen te brengen om een milieuvriendelijk verwijderen te garanderen.

De benamingen van de zware metalen zijn:
Cd=cadmium, Hg=kwikzilver, Pb=lood



Dit apparaat is gemarkeerd in overeenstemming met de EU-richtlijn (WEEE) over het verwijderen van elektrisch en elektronisch afval.

Dit produkt mag niet met het huisvuil worden weggegooid. De gebruiker is verplicht om de apparatuur af te geven bij een als zodanig erkende plek van afgifte voor het verwijderen van elektrisch en elektronische apparatuur om een milieuvriendelijk verwijderen te garanderen.

9. Technische gegevens

Spanningsvoorziening:	2 x 1,5 V AA (Batterijen inclusief)
Afmetingen behuizing:	130 x 52 x 132 mm
Gewicht:	186 g (alleen het apparaat)

TFA Dostmann GmbH & Co.KG, Zum Ottersberg 12, D-97877 Wertheim. Deze gebruiksaanwijzing of gedeelten eruit mogen alleen met toestemming van TFA Dostmann worden gepubliceerd. De technische gegevens van dit apparaat zijn actueel bij het ter perse gaan en kunnen zonder voorafgaande informatie worden gewijzigd. www.tfa-dostmann.de 10/12

CE
Instrucciones de uso
Kat. Nr. 60.1011.12
TFA

HÜ-Ü-Ü – Despertador para niños

E

Muchas gracias por haber adquirido este dispositivo de TFA.

1. Antes de utilizar el dispositivo

- Lea detenidamente las instrucciones de uso, evitará que se produzcan daños en el dispositivo y no comprometerá sus derechos por vicios, prevista legalmente debido a un uso incorrecto.
- No asumimos responsabilidad alguna por los daños originados por el incumplimiento de estas instrucciones de uso.
- Tenga en cuenta ante todo las advertencias de seguridad.
- Guarde estas instrucciones de uso en un sitio seguro.

2. Ámbito de aplicación y ventajas de su nuevo dispositivo

- Con relinchos de caballo como alarma (hiiii-hiiii)
- Cifras amplio legible y marcador de minutos
- Horario y minuterio fluorescentes
- Segundero
- Manejo fácil
- Carcasa de plástico a prueba de golpes

3. Para su seguridad

- El producto solo es adecuado para el ámbito de aplicación descrito anteriormente. No emplee el dispositivo de modo distinto al especificado en estas instrucciones.
- No está permitido realizar reparaciones, transformaciones o modificaciones por cuenta propia en el dispositivo.
- Este dispositivo no está indicado para fines médicos ni para información pública, sino que está destinado únicamente para uso privado.

**¡Precaución!
Riesgo de lesiones:**

- Este aparato no es un juguete. **Atención:** No adecuado para niños menores de 3 años, contengan partes pequeñas, que puedan ser ingeridas.
- No tire las pilas al fuego, no las cortocircuite, desmonte ni recargue, ya que existe riesgo de explosión.
- Las pilas contienen ácidos nocivos para la salud. Las pilas con un estado de carga bajo deben cambiarse lo antes posible para evitar fugas. No utilice simultáneamente pilas nuevas y usadas o pilas de diferente tipo. Utilice guantes protectores resistentes a productos químicos y gafas protectoras si manipula pilas con fugas de líquido!

**¡Advertencias importantes
sobre la seguridad del producto!**

- No exponga el dispositivo a temperaturas extremas, vibraciones ni sacudidas extremas.
- Protegerlo de la humedad.

4. Cuerpo

- ① Compartimento de las pilas
- ② Botón de ajuste horario y hora de alarma
- ③ Campana para activar y desactivar la alarma

5. Puesta en marcha

- Abra el compartimento de la pila y quite la tira de interrupción de la pila.
- El aparato está listo para funcionar.

Instrucciones de uso
Kat. Nr. 60.1011.12
TFA

5.1 Ajuste de la hora

- Extraiga el botón de ajuste de la parte posterior y ajuste la hora actual.

5.2 Ajuste de la alarma

- Pulse el botón de ajuste y ajuste la hora de la alarma elegida.
- Pulsar la campana para activar o desactivar la función de alarma.

6. Cuidado y mantenimiento

- Limpie el dispositivo con un paño suave, ligeramente humedecido. ¡No utilizar ningún medio abrasivo ni disolventes!
- Extraiga las pilas si no va a usar el dispositivo por un largo periodo de tiempo.
- Almacene el dispositivo en un lugar seco.

7. Averías

Problema	Solución
Ningún movimiento de los punteros	→ Asegúrese que las pilas estén colocadas con la polaridad correcta → Cambiar las pilas
Indicación incorrecta	→ Cambiar las pilas

Si a pesar de haber seguido estos pasos, el dispositivo no funciona, diríjase al establecimiento donde adquirió el producto.

8. Eliminación



Las pilas y baterías no pueden desecharse en ningún caso junto con la basura doméstica. Como consumidor, está obligado legalmente a depositar las pilas y baterías usadas de manera respetuosa con el medio ambiente en el comercio especializado o bien en los centros de recogida y reciclaje previstos para ello según el reglamento nacional o local. Las denominaciones de los metales pesados que contienen son: Cd=cadmio, Hg=mercurio, Pb=plomo



Este dispositivo está identificado conforme a la Directiva de la UE sobre residuos de aparatos eléctricos y electrónicos (WEEE).

No deseché este producto junto con la basura doméstica. El usuario está obligado a llevar el dispositivo usado a un punto de recogida de aparatos eléctricos y electrónicos acreditado para que sea eliminado de manera respetuosa con el medio ambiente.

9. Datos técnicos

Alimentación de tensión:	2 x 1,5 V AA (Pilas incluidas)
Dimensiones de cuerpo:	130 x 52 x 132 mm
Peso:	186 g (solo dispositivo)

TFA Dostmann GmbH & Co.KG, Zum Ottersberg 12, D-97877 Wertheim.

Estas instrucciones o extractos de las mismas no pueden ser publicados sin la autorización de la TFA Dostmann. Los datos técnicos de este producto corresponden al estado en el momento de la impresión y pueden ser modificados sin previo aviso.

www.tfa-dostmann.de

10/12