

## RING RING FUNK- WECKER MIT DATUMSANZEIGE Kat.Nr. 98.1017

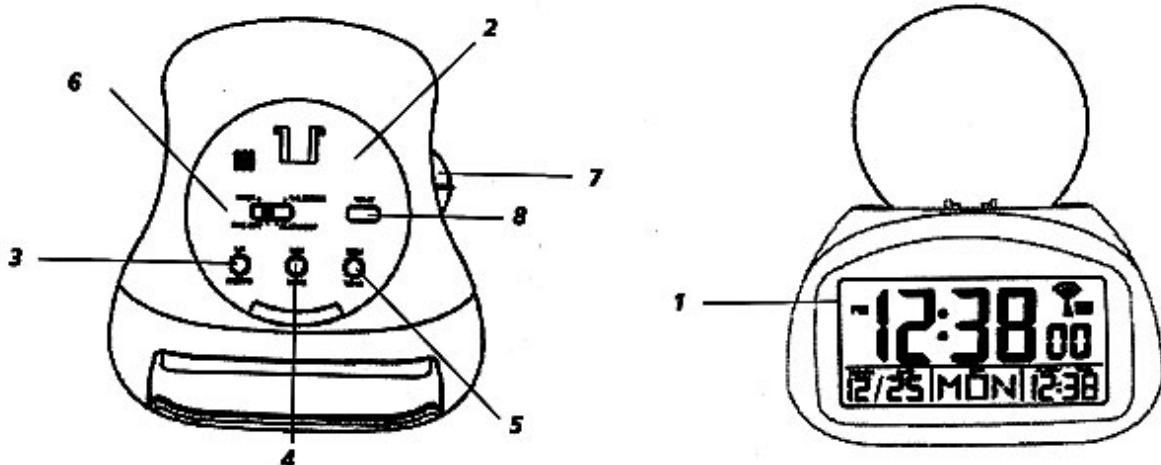

### **Bedienungselemente:**

1. Display mit Uhrzeit, Alarmzeit und Kalender
2. Alarm-Stopp, Licht- und Snooze-Taste
3. HR/MONTH- Taste zur Einstellung der Stunden/Monate
4. MIN/DATE-Taste zur Einstellung der Minuten/des Datums
5. Taste für 12-Stunden (12HR) oder 24-Stunden-Zeitsystem (24HR) und Wochentag (YEAR)
6. Schiebeschalter für Normalmodus (LOCK), Einstellung der Alarmzeit (ALM SET), Uhrzeit (TIME SET) und Kalender (CALENDAR)
7. Schiebeschalter für Snooze-Funktion (SNZ), Alarm an (ALM ON) und aus (ALM OFF)
8. WAVE-Taste zur manuellen Aktivierung des Funkzeit-Empfangs

### **Bedienung:**

Öffnen Sie das Batteriefach und legen Sie die Batterien ein, +/- Pol wie abgebildet. Ziehen Sie die Schutzfolie vom Display ab. Das Gerät ist jetzt betriebsbereit.

### **Empfang der Funkzeit:**

Die Zeitübertragung erfolgt von einer Cäsium Atom-Funkuhr; die von der Physikalisch Technischen Bundesanstalt in Braunschweig betrieben wird. Die Abweichung beträgt weniger als 1 Sekunde in einer Million Jahren. Die Zeit ist kodiert und wird von Mainflingen in der Nähe von Frankfurt am Main durch ein DCF-77 (77.5 kHz) Frequenzsignal übertragen mit einer Reichweite von ca. 1.500 km. Ihr Funkwecker empfängt das Signal, wandelt es um und zeigt immer die exakte Zeit an. Auch die Umstellung von Sommer- und Winterzeit erfolgt automatisch.

Der Empfang hängt hauptsächlich von der geographischen Lage ab. Im Normalfall sollten innerhalb des Radius von 1.500 km ausgehend von Frankfurt bei der Übertragung keine Probleme auftauchen.

Nach dem erstmaligen Einstellen stellt sich die Uhr auf 12.00 h, Freitag 01.01.. Nun beginnt das DCF Funksymbol (oben rechts) zu blinken. Die Uhr hat ein Funksignal wahrgenommen und versucht nun, dieses 10 Min. lang zu empfangen. Wenn der Zeitcode empfangen wurde, erscheint das WAVE OK Symbol auf dem Display und die funkgesteuerte Zeit wird angezeigt.

Die Uhrzeit wird automatisch zweimal täglich aktualisiert (01.00 h, 13.00 h).

Sollte kein Zeitcode empfangen worden sein, wird der Empfang alle 30 min. für 10 min. aktiviert. Nach 3 Stunden wird der Empfang alle 3 Stunden aktiviert oder jederzeit durch Drücken der W AVE-Taste (Taste 8).

**Bitte beachten Sie folgende Hinweise:**

- Es wird empfohlen, einen Abstand von mindestens 1,5- 2 Metern zu eventuell störenden Geräten wie Computerbildschirmen und Fernsehgeräten einzuhalten.
- In Stahlbetonbauten (Kellern, Aufbauten) ist das empfangene Signal natürlicherweise schwächer. In Extremfällen wird empfohlen, das Gerät in Fensternähe zu platzieren und/oder durch Drehen das Funksignal besser zu empfangen.
- Nachts sind die atmosphärischen Störungen meist geringer und ein Empfang ist in den meisten Fällen möglich. Ein einziger Empfang pro Tag genügt, um die Genauigkeit zu gewährleisten und Abweichungen unter 1 Sekunde zu halten.

**12-stunden oder 24-stunden-Zeitsystem:**

- Wählen Sie mit dem Schalter 5 das 12-Stunden (12HR) oder 24-Stunden-Zeitsystem (24HR) aus. Im 12-Stunden-Format erscheint nach Einstellung der Uhrzeit für die 2. Tageshälfte PM auf dem Display.

**Manuelle Zeiteinstellung:**

Falls der Funkwecker kein DCF-Signal empfangen kann (z.B. wegen Störungen, Übertragungsdistanz, etc.), kann die Zeit auch manuell eingestellt werden. Die Uhr arbeitet dann wie eine normale Quarz-Uhr.

**Einstellung der Uhrzeit:**

- Schieben Sie den Schalter 6 auf die Position TIME SET.
- Stellen Sie mit der HR-Taste die Stunden und der MIN-Taste die Minuten ein.

**Einstellung des Kalenders**

- Schieben Sie den Schalter 6 auf die Position CALENDAR.
- Stellen Sie mit der MONTH, DATE und YEAR -Taste (3-5) die gewünschte Anzeige ein.

**Einstellung der Alarmzeit:**

- Schieben Sie den Schalter 6 auf die Position ALM SET. Die Alarmzeit blinkt auf dem Display.
- Stellen Sie mit der HR- Taste die Stunden und der MIN- Taste die Minuten der gewünschten Zeit ein.
- Schieben Sie den Schalter 7 auf die Position ALM ON. Das Alarm-Symbol erscheint auf dem Display. Die Alarm-Funktion ist aktiviert.

**Normal-Modus:**

- Nach dem Einstellen der Uhrzeit und der Alarmzeit schieben Sie den Schalter 6 auf die Position LOCK. Der Funkzeitempfang ist nur in dieser Position möglich.

**Beleuchtung:**

- Mit der Taste 2 (SNOOZE, LIGHT) können Sie die Anzeige beleuchten.

**snooze-Funktion:**

- Schieben Sie den Schalter 7 nach Einstellung der Alarmzeit auf die Position SNZ, um die snooze-Funktion zu aktivieren. Das snooze-symbol Zz erscheint auf dem Display.
- Wenn der Wecker klingelt, lösen Sie die snooze-Funktion mit der Taste 2 (SNOOZE, LIGHT) aus. Der Alarmton wird dann für 5 Minuten unterbrochen.
- Um die snooze-Funktion zu deaktivieren, schieben Sie den Schalter 7 auf die Position ALM ON. Um den Alarm ganz auszuschalten, schieben Sie den Schalter 7 auf die Position ALM OFF.

**Instandhaltung:**

- Tauschen Sie die Batterien aus, wenn die Anzeige oder der Alarmton schwächer wird.

Achtung: Gebrauchte Batterien gehören in den Sondermüll!

- Setzen Sie das Gerät keinen extremen Temperaturen, Vibrationen und Erschütterungen aus.
- Reinigen Sie das Gerät mit einem weichen, leicht feuchten Tuch. Keine Scheuer- oder Lösungsmittel verwenden!
- Bitte unternehmen Sie keine eigenen Reparaturversuche. Bei Reklamationen wenden Sie sich an Ihren Händler. Vor der Reklamation bitte Batterien austauschen. Bei Öffnung oder unsachgemäßer Behandlung erlischt die Garantie.